

ITEM	NO. DESENHO
A	320-10177
B	14963285
C	14963573
D	14963519
E	14963572

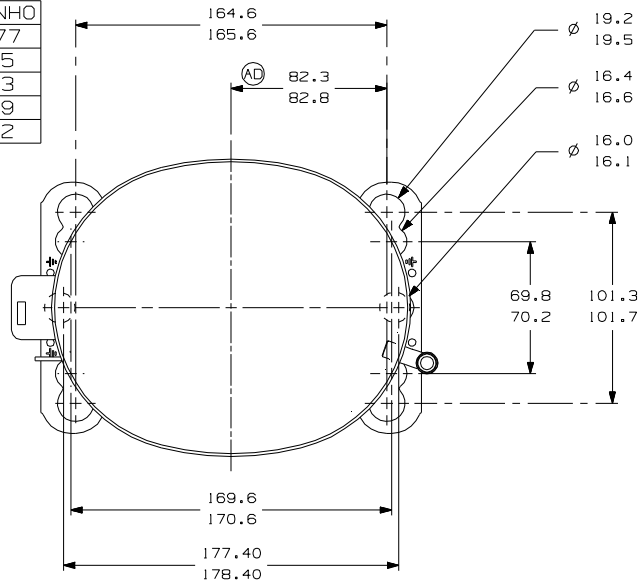

-VISTA AUXILIAR-
DIMENSÕES DE FIXAÇÃO

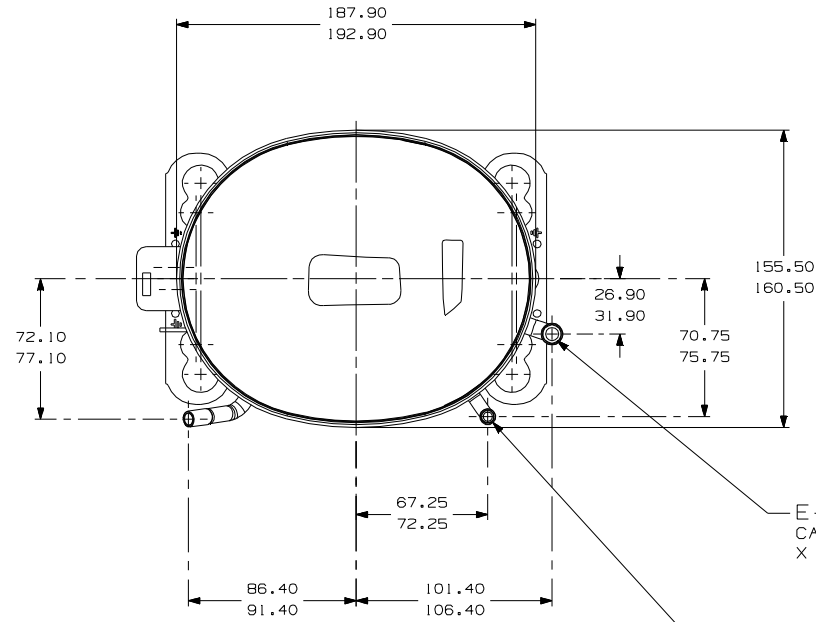

C-CONECTOR DE PROCESSO COBRE
CALIBRAR Ø INT. PARA 6.45-6.55
X 15.00-17.00 DE PROF.

E-CONECTOR DE SUCCAO COBRE
CALIBRAR Ø INT. PARA 9.60-9.70
X 15.00-17.00 DE PROF.

D-CONECTOR DE DESCARGA COBRE
CALIBRAR Ø INT. PARA 6.45-6.55
X 15.00-17.00 DE PROF.

ESTA REGIAO DEVE ESTAR ISENTA
DE TINTA DENTRO DE UM RETANGULO
10 X 8.0 REF. CONFORME MOSTRADO

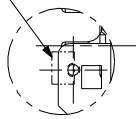

DETALHE - A

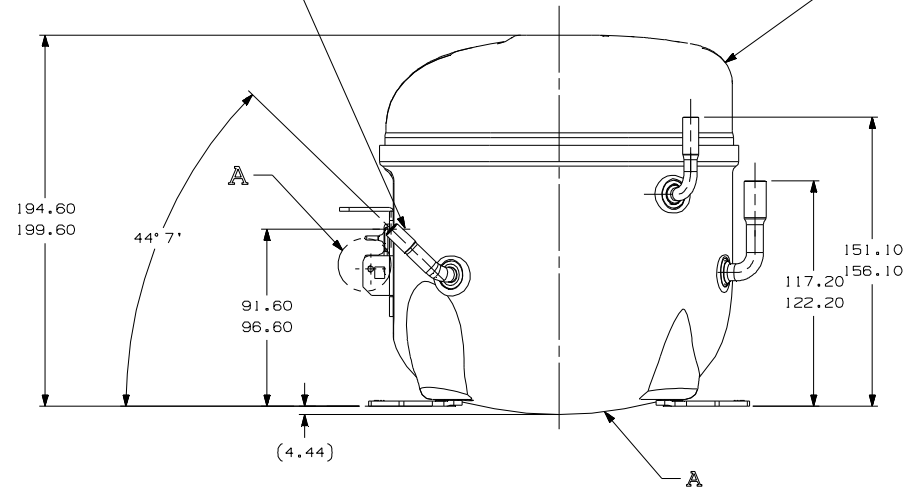

NOTAS:

- SE ESPECIFICADO NA LISTA DE MATERIAL, MONTAR AS PECAS CONFORME MOSTRADO.
- VER ESPECIFICACAO "A-B" E "A-C" PARA PROCESSO.
- NAO PODE HAVER VINCOS NOS TUBOS (VINCOS SAO SINAIS OU MARCAS QUE FICAM EM ALGO QUE SE DOBRA).
- APÓS AS DOBRAS NOS TUBOS, NAO PODE HAVER REDUCAO DE AREA SUPERIOR A 30%.
- OS TUBOS DE SUCCAO, DESCARGA E PROCESSO DEVEM ESTAR ISENTOS DE TINTA EM 15.8mm (5/8") A PARTIR DO TOPO DOS TUBOS CONFORME ESPEC. T.P.Co. A-B4.

ALTERADA MEDIDA	ALTERADA MEDIDA	ADICIONADO	REVISADA	ADICIONADO	LIBERACAO	COORDENADAS	MODIFICACAO	DATA
AD F/7	EC48188 01/01/14 ERA180.30-80.80	AC A/2	A/2	AB	AA	LC		
	EC52940 AMP Nº 13A 8-13							
	EC44035 09/08/12 A.M.							
	EC42819 15/12/11 J.B / A.M.							

PROJ. CAD: 3DIEURO
UNIDADE: mm
FORMATO: A2

SIMBOLOS O.A. CONFORME NOME
PROCEDIMENTO 2.01.031
TECUMSEH DO BRASIL L

▲ CATEGORIA I
▲ CATEGORIA II
▲ CATEGORIA III
● CATEGORIA IV

NOME: COMPRESSOR PARA VENDAS DCAE206

DESENHO: J. BARBANO VERIFICACAO: A. MARTINEZ APROVACAO: W. CORREA ESCALA: 1:1 FOLHA: 1/1

DATA: 01/12/11 REF. FAMILIA: AE2